

番号	訂正事項	年月日	訂正	審査
1	メッキ仕様変更のため。	05.12.13	大野	西本
2	寸法の一部変更のため。	08.03.17	大野	西本
3	形状の一部変更のため。	08.04.30	大野	西本
4	コーティング厚みの一部変更のため。	08.10.22	大野	西本
5	両面テープの材質仕様変更のため。	15.05.19	大野	村井
6	両面テープ仕様及び型番変更のため。	22.09.29	大野	佐竹

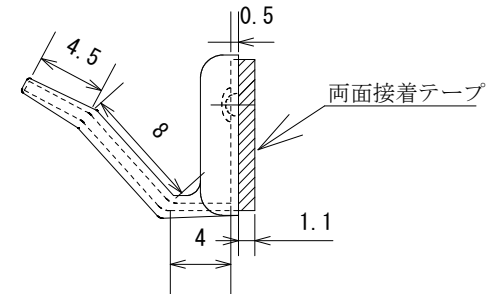
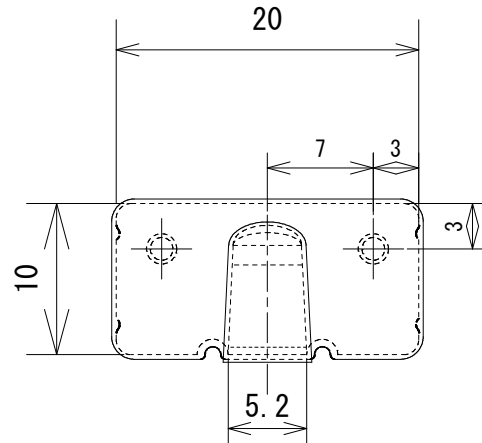

注；指示無き場合の許容差はJIS B 0405の記号Cとする。

承認	検図	作図	尺度	品名；型番	図番		
島内	佐竹	大野	2/1	ハイステッカー ED-20-SA	KR3-33219	表面コーティング	PVC 黒色
			三角法			両面接着テープ	セキスイ #535 厚み1.1mm
	表面処理	三価クロメート					
	金具素材	鉄 t = 0.5 mm					