

K刻印詳細

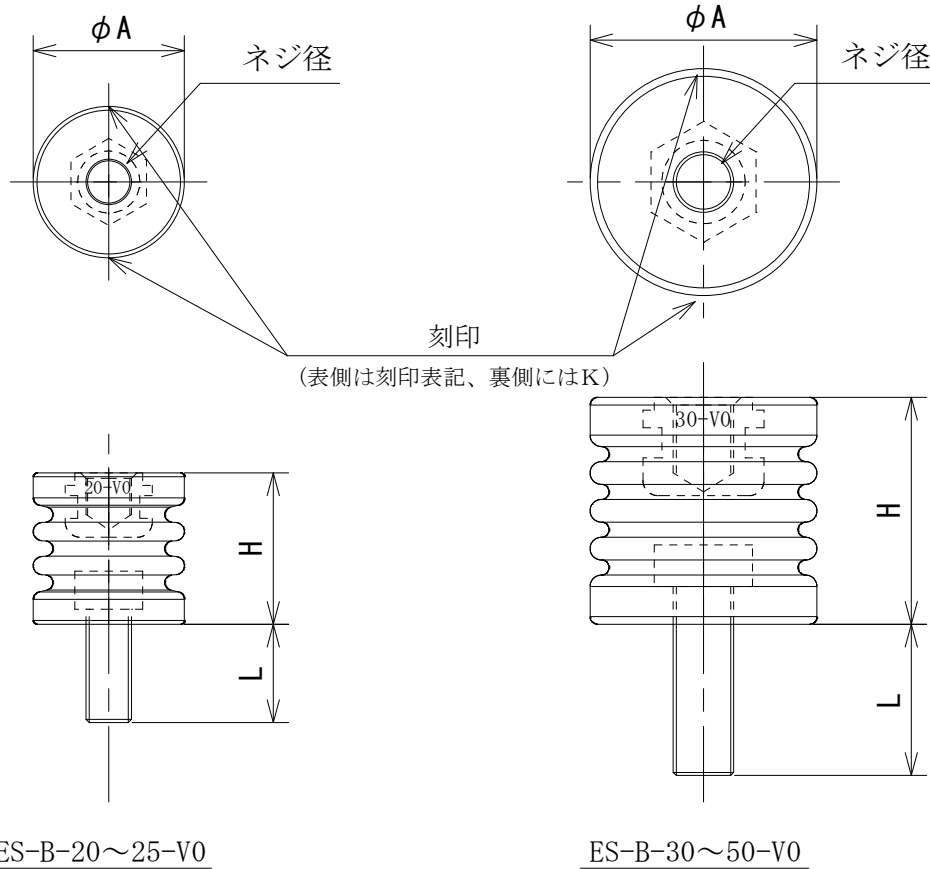
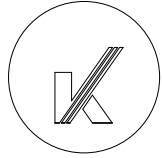

番号	訂正事項	年月日	訂正	審査
1	新規	19.05.27		
2	型番9種追加のため(※)	22.03.17	大野	田中

(単位:mm)

型番	φA	H	ネジ径	ネジ有効深さ	L
ES-B-20-406-V0	20	20	M4	6	6
ES-B-20-4-V0	20	20	M4	6	11
ES-B-20-506-V0	20	20	M5	6	6
ES-B-20-5-V0	20	20	M5	6	11
※ ES-B-20-605-V0	20	20	M6	5.5	5
ES-B-20-6-V0	20	20	M6	5.5	13
ES-B-25-5-V0	25	25	M5	8	11
※ ES-B-25-606-V0	25	25	M6	6	6
ES-B-25-V0	25	25	M6	8	12
※ ES-B-30-6-V0	30	30	M6	11	13
※ ES-B-30-808-V0	30	30	M8	9	8
※ ES-B-30-813-V0	30	30	M8	9	13
ES-B-30-V0	30	30	M8	9	20
※ ES-B-35-6-V0	35	35	M6	8	13
※ ES-B-35-808-V0	35	35	M8	10	8
ES-B-35-V0	35	35	M8	11	13
※ ES-B-40-808-V0	40	40	M8	11	8
ES-B-40-V0	40	40	M8	11	20
ES-B-45-V0	40	45	M8	11	20
※ ES-B-50-808-V0	40	50	M8	11	8
ES-B-50-V0	40	50	M8	11	20

注；指示無き場合の許容差はJIS B 0405の記号Cとする。

承認	検図	作図	尺度	品名 ; 型番	図番		
島内	田中	大野	/	ESスペーサー ES-B-□□-V0	KR2-19957	ボルト	鉄 3価クロメート
						インサートナット	鉄 3価クロメート
			三角法			本体材質	PP 難燃性 UL94-V0 黒色