

番号	訂正事項	年月日	訂正	審査
①	メッキ仕様追加のため	06.11.21	大野	西本
②	社名、型番刻印追加のため	16.03.10	大野	柳(義)

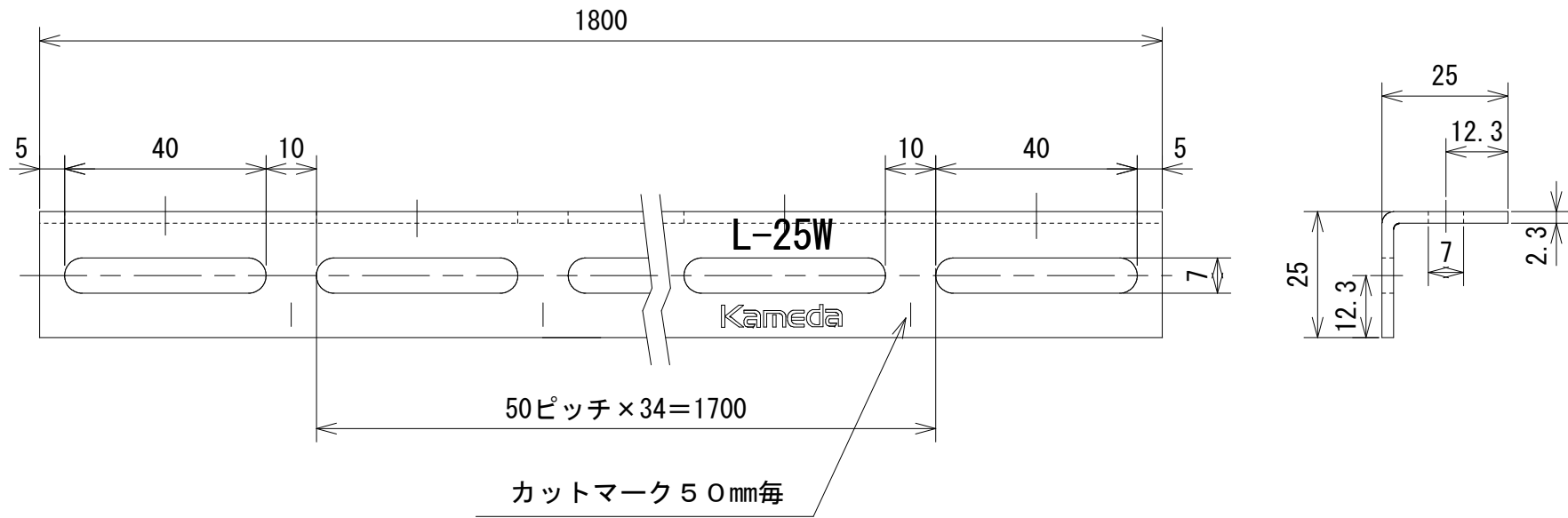

注；指示無き場合の許容差はJIS B 0405の記号Cとする。

承認	検図	作図	尺度	品名；型番	図番		
亀田	柳(義)	大野	/	マルチアングル L-25W 3C	KR1-02171	表面処理	三価クロメートメッキ
			三角法			材質	S P H C t = 2.3 mm

株式会社 カメダデンキ