

番号	訂正事項	年月日	訂正	審査
①	再 図	09.01.13	大野	西本
②	定尺の一部仕様変更(2.55→2.5)	17.03.24	大野	柳(義)
③	定尺4mは廃番のため、削除。	20.07.31	大野	柳(義)

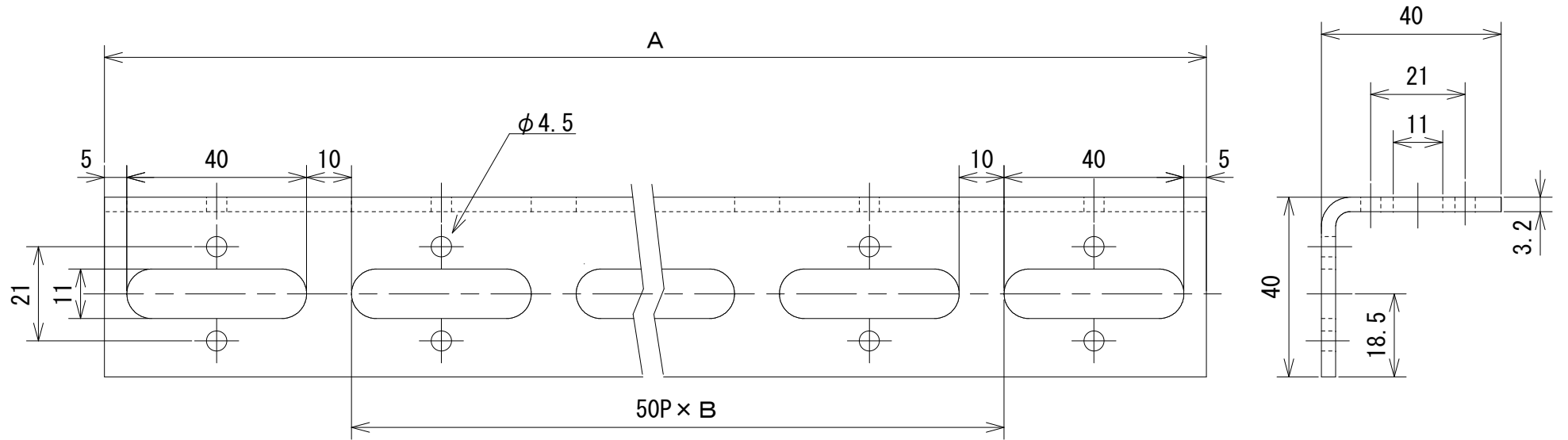

A (寸法)	B (ピッチ)
1800	34
2400	46
2500	48
3000	58

注；指示無き場合の許容差はJIS B 0405の記号Cとする。

承認	検 図	作 図	尺 度	品 名 ; 型 番	図 番		
島内	柳(義)	大野	/	マルチアングル L-40WP UN □□□□L	K1-02521	表面処理	ユニクロメッキ
			三角法			材 質	S P H C t = 3.2 mm

株式会社 カメダデンキ