

番号	訂正事項	年月日	訂正	審査
①	再 図	07.07.17	大野	西本

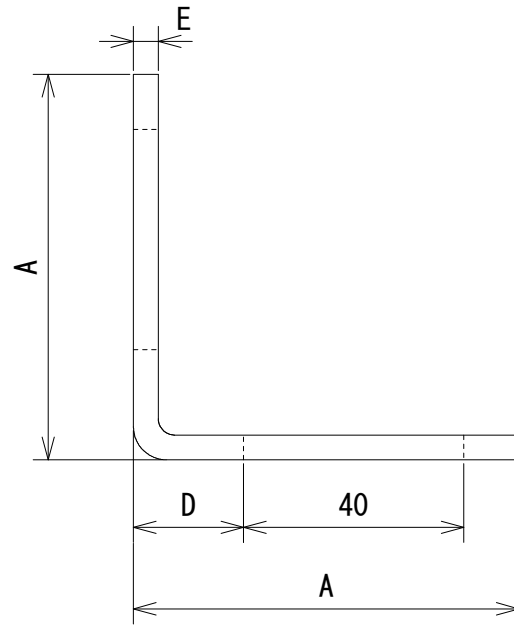
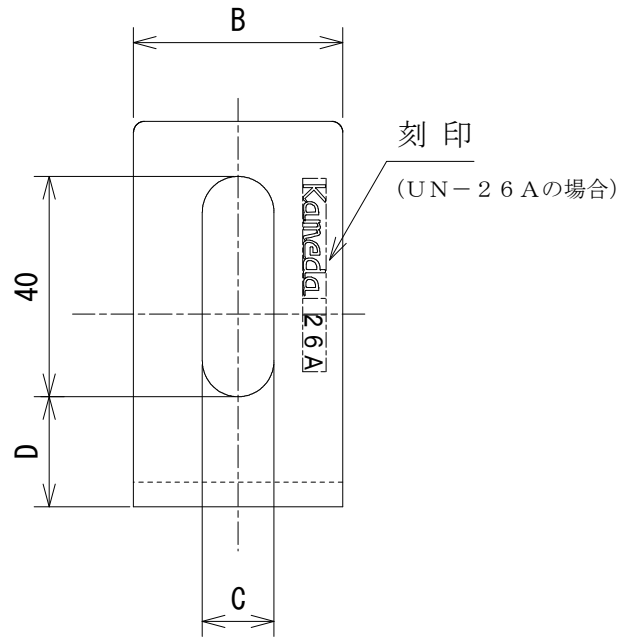

規格表 (mm)

	UN-26A	UN-38A
A	61	65
B	24	36
C	7	10
D	15	17
E	2.3	3.2

注；指示無き場合の許容差はJIS B 0405の記号Cとする。

承認	検 図	作 図	尺 度	品 名 ; 型 番	図 番		
亀田	西本	大野	/	ユニカナグ UN-□□A 3C	KR1-13818		
			三角法			表面処理	三価クロメートメッキ
						材 質	S P H C