

番号	訂正事項	年月日	訂正	審査
①	再 図	07.07.17	大野	西本

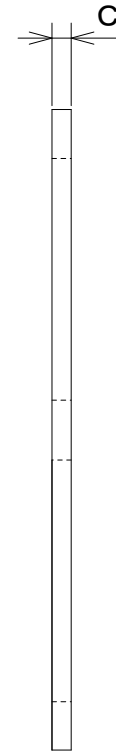
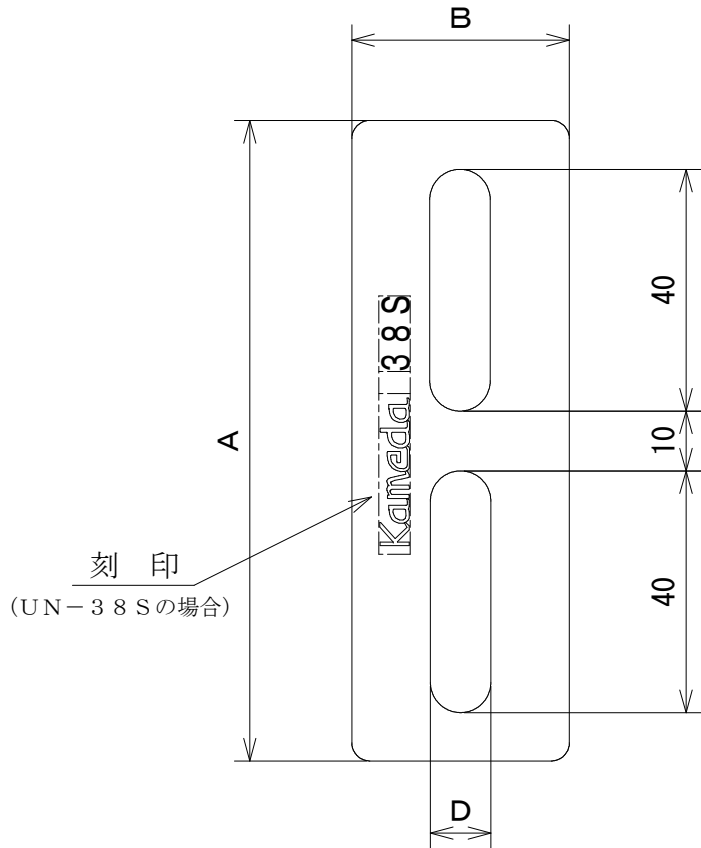

規格表 (mm)

	UN-26S	UN-38S
A	102	106
B	24	36
C	2.3	3.2
D	7	10

注；指示無き場合の許容差はJIS B 0405の記号Cとする。

承認	検 図	作 図	尺 度	品 名 ; 型 番	図 番		
亀田	西本	大野	/	ユニカナグ UN-□□S 3C	KR1-13819		
			三角法			表面処理	三価クロメートメッキ
						材 質	S P H C