

番号	訂正事項	年月日	訂正	審査
①	再 図	09.06.05	大野	西本

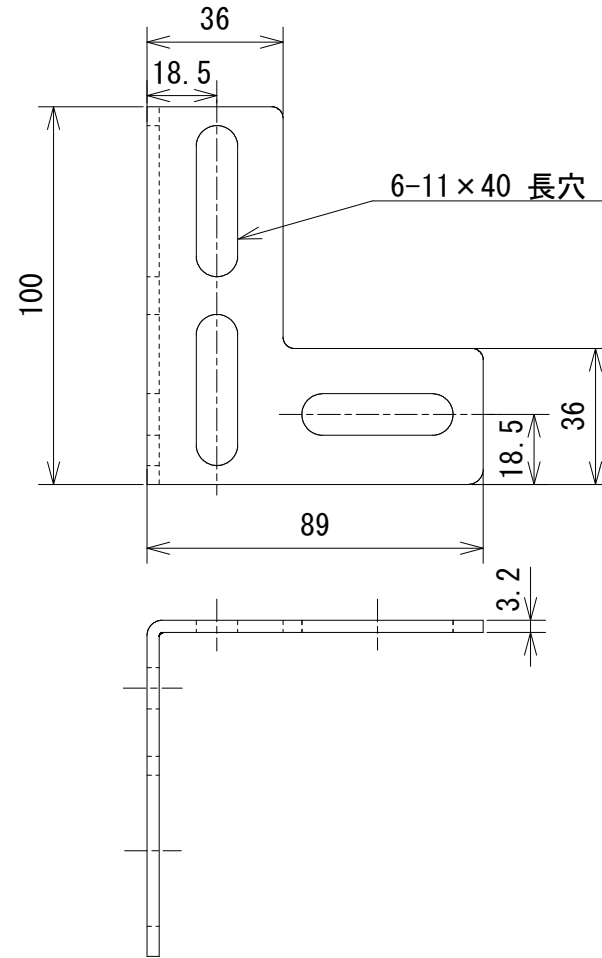
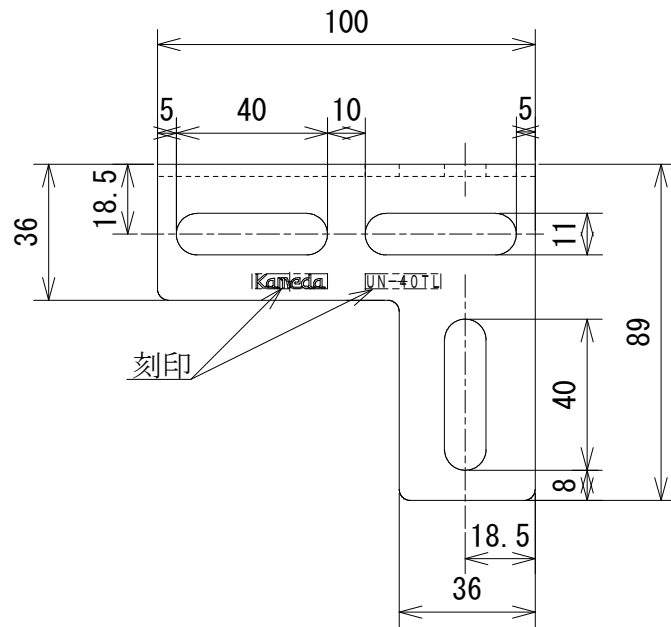

注；指示無き場合の許容差はJIS B 0405の記号Cとする。

承認	検図	作図	尺度	品名；型番	図番		
亀田	西本	大野	/	ユニカナグ UN-40TL ZN	K1-13852		
			三角法			表面処理	熔融亜鉛メッキ
						材質	S P H C t = 3.2 mm